

TH SKMV HİDROFORLAR



Genel Bilgiler

Yüksek basınçlı, sessiz çalışan, kompakt ve düşük güç sarfiyatlıdır.

SKMV pompalar aşındırıcı olmayan, içinde katı parçacıklar ve elyaf bulunmayan, temiz veya çok hafif kirli, düşük viskoziteli sıvıları basmaya uygundur.

Dikey yapısı sayesinde yerden tasarruf sağlar.

Teknik Bilgiler

Debi _____ 500 m³/h' ye kadar

Basma Yüksekliği _____ 180 m' ye kadar

Çalışma Sıcaklığı _____ 70 °C' ye kadar

Gövde Basıncı (Pmaks) _____ 10 - 16 - 25 bar

Tasarım Özellikleri

- TH SKMV hidroforlar dikey pompalı olarak imal edilirler.
- Hidroforlar istenilen debiye göre standart olarak tek, çift ve üç pompalı olarak üretilirler. İstek halinde 6 pompaya kadar set yapılabilmektedir.
- Tek pompalı hidroforlarda su seviye şamandırası (elektrikli flatör) mevcuttur.
- Tek pompalı trifaze motorlu hidroforlarda faz kontrol sistemi (FKS) mevcuttur.
- Birden fazla pompalı hidroforlarda sıra değiştirme, faz kontrolü ve sıvı seviye kontrolü standart özelliklerdir.
- Hidroforlar otomatik ve manuel olarak iki farklı modda çalışabilirler.
- Hidrofor panosunda kullanılan elektrik malzemeleri güvenilir ve kaliteli markalardan seçilmiştir.

Hidroforların İsimlendirilmesi

TH 2 x SKMV 50/3

Hidrofor Tipi _____

Pompa Adedi _____

Pompa Tipi _____

Pompa Çıkış Flanşı (DN-mm) _____

Kademe Sayısı _____

- IEC 60034-30 standardına uygun yüksek verimlilik sınıfında elektrik motorları kullanılmaktadır.
- Hidroforlar konfor amaçlı frekans kontrollü değişken devirli olarak imal edilebilir. (İsteğe bağlı olarak)

Malzeme Bilgileri

Parçanın Adı	Malzeme	
	Standart	Opsiyonel
Pompa		
Taban montaj plakası	GG 25	Bronz / AISI 304
Kademe gövdesi	GG 25	Bronz / AISI 304
Ara kademe	GG 25	Bronz / AISI 304
Çark	PIRİNÇ	Bronz / AISI 304
Mil	AISI 420	AISI 304
Pano		
	Basınç şalteri kontrollü	Frekans kontrollü
Kollektör		
	Galvaniz kaplı çelik	AISI 304
Şase		
	NPU Profil	-
Aksesuarlar		
Vana	Pirinç	AISI 304
Çek Valf	Pirinç	AISI 316

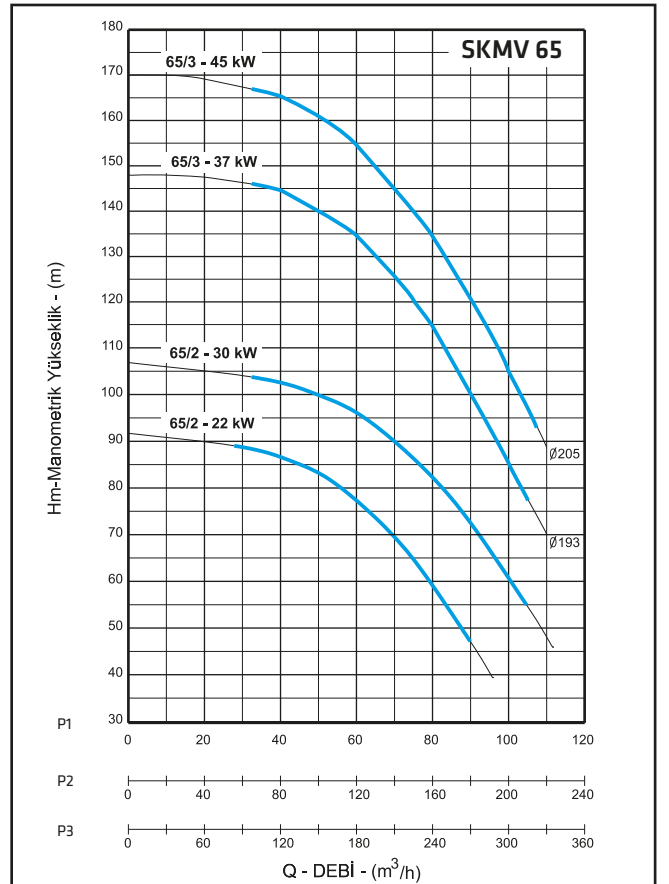
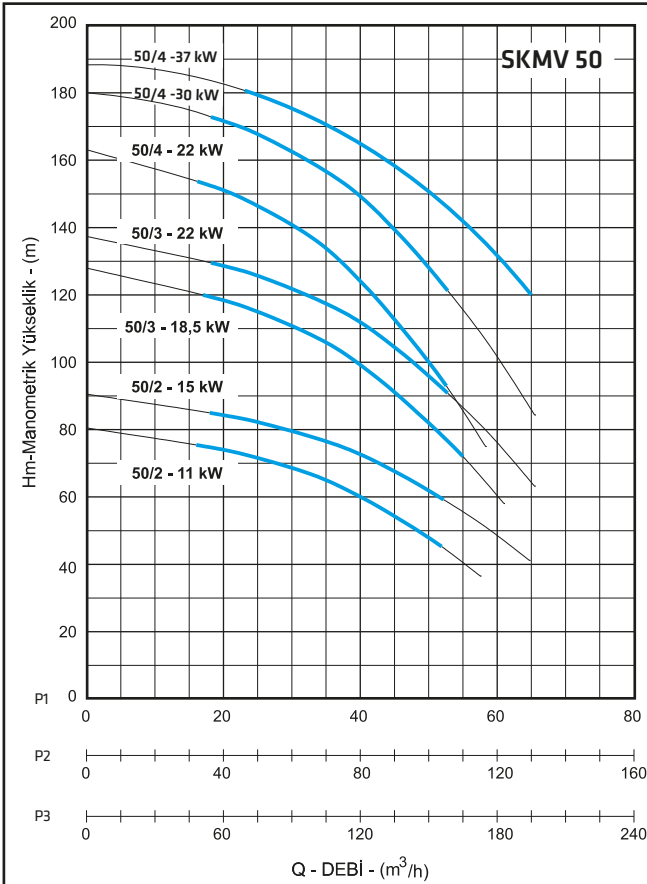
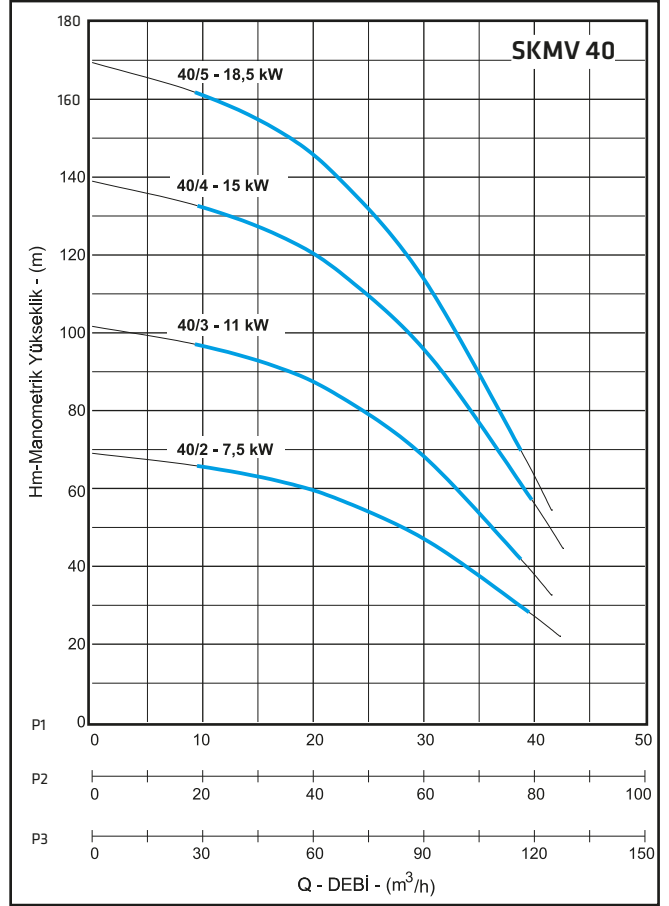
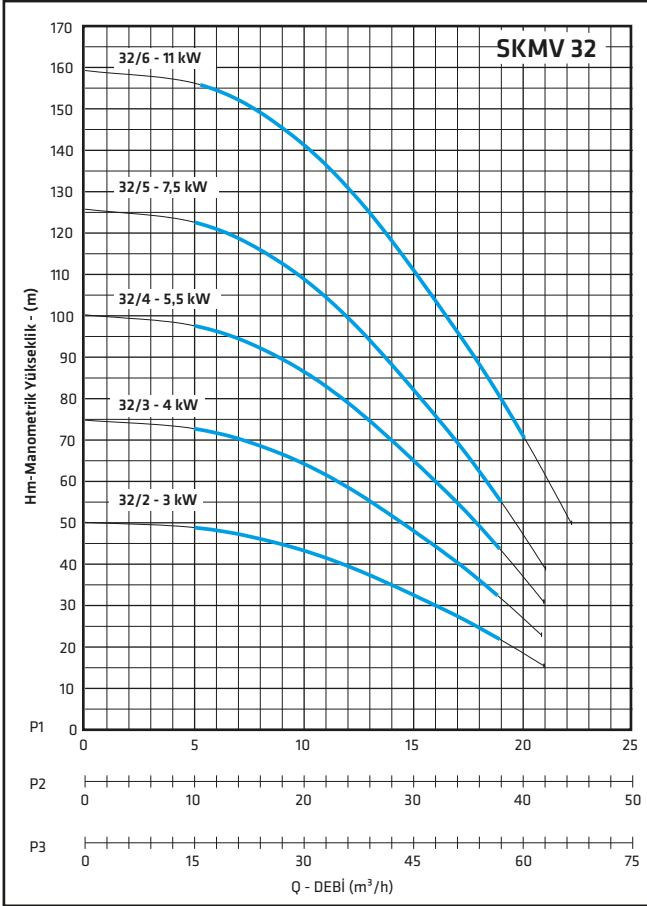

Boyut Tablosu

TH SKMV

Pompa Tipi	Motor		Boyutlar (mm)						
	kW	IEC	A	B	h	d	h1	h2	kg
1 x SKMV 32/2	3	100L	520	350	880	R 2"	145	250	115
1 x SKMV 32/3	4	112M			950			300	180
1 x SKMV 32/4	5.5	132S			1050			345	215
1 x SKMV 32/5	7.5	132S			1100			385	225
1 x SKMV 32/6	11	160M			1200			425	280
2 x SKMV 32/2	3	100L	650	855	1100	R2½"	220	115	235
2 x SKMV 32/3	4	112M			1100			160	365
2 x SKMV 32/4	5.5	132S			1140			200	435
2 x SKMV 32/5	7.5	132S			1140			245	455
2 x SKMV 32/6	11	160M			1365			290	570
3 x SKMV 32/2	3	100L	960	885	1200	R 3"	220	115	340
3 x SKMV 32/3	4	112M			1200			160	540
3 x SKMV 32/4	5.5	132S			1240			200	640
3 x SKMV 32/5	7.5	132S			1340			245	675
3 x SKMV 32/6	11	160M			1440			290	845
1 x SKMV 40/2	7.5	132S	520	350	900	R2½"	145	275	165
1 x SKMV 40/3	11	160M			950			315	200
1 x SKMV 40/4	15	160M			1000			355	225
1 x SKMV 40/5	18.5	160L			1100			395	245
2 x SKMV 40/2	7.5	132S	680	995	1100	R 4"	220	135	350
2 x SKMV 40/3	11	160M			1365			190	425
2 x SKMV 40/4	15	160M			1365			245	465
2 x SKMV 40/5	18.5	160L			1565			300	515
3 x SKMV 40/2	7.5	132S	1030	1015	1100	R 5"	220	135	515
3 x SKMV 40/3	11	160M			1365			190	630
3 x SKMV 40/4	15	160M			1565			245	695
3 x SKMV 40/5	18.5	160L			1565			300	760
1 x SKMV 50/2	11	160M	500	465	1200	R 3"	240	395	235
	15	160M			1200			395	245
1 x SKMV 50/3	18.5	160L			1250			460	275
	22	180M			1250			460	300
1 x SKMV 50/4	22	180M			1300			445	325
	30	200L			1350			445	390
	37	200L			1350			445	390
2 x SKMV 50/2	11	160M			800			1115	1365
	15	160M	1365	155		550			
2 x SKMV 50/3	18.5	160L	1365	220		615			
	22	180M	1365	220		665			
2 x SKMV 50/4	22	180M	1565	285		715			
	30	200L	1565	285		830			
	37	200L	1565	285		830			
3 x SKMV 50/2	11	160M	1200	1150		1380	R 6"		250
	15	160M			1380	155		815	
3 x SKMV 50/3	18.5	160L			1380	220		915	
	22	180M			1380	220		985	
3 x SKMV 50/4	22	180M			1580	285		1060	
	30	200L			1580	285		1220	
	37	200L			1580	285		1220	
1 x SKMV 65/2	22	180M			600	880		780	
	30	200L	780	445			385		
1 x SKMV 65/3	37	200M	600	880	780	R 5"	260	515	420
	45	225L			780			515	515
2 x SKMV 65/2	22	180M	900	1380	1600	R 6"	280	185	705
	30	200L			1600			185	810
2 x SKMV 65/3	37	200M	900	1380	1900	R 6"	280	255	880
	45	225L			1900			255	1030
3 x SKMV 65/2	22	180M	1350	1500	1600	R 8"	290	185	1055
	30	200L			1600			185	1215
3 x SKMV 65/3	37	200M	1350	1500	1900	R 8"	290	255	1320
	45	225L			1900			255	1545

Not : Ölçüler takribidir.

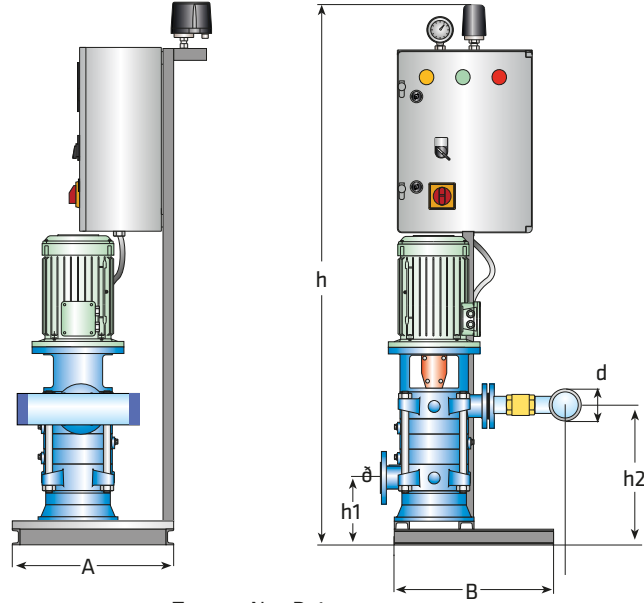

Tasarım No : D. 1

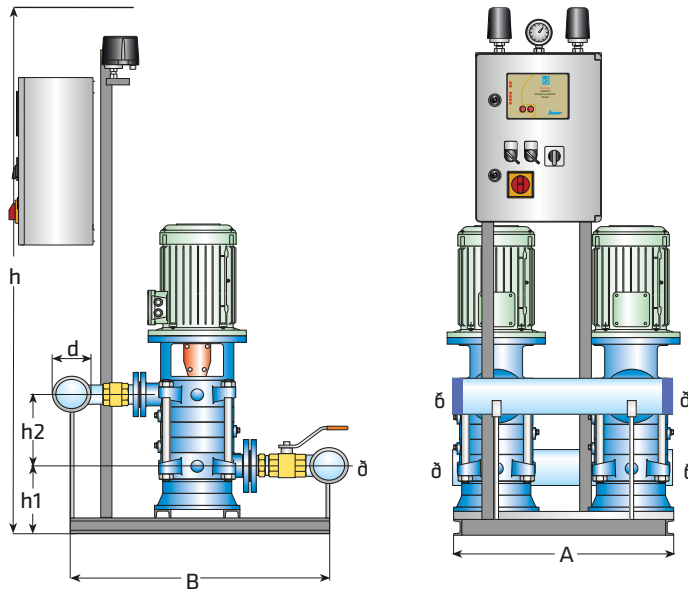

Tasarım No : D. 2

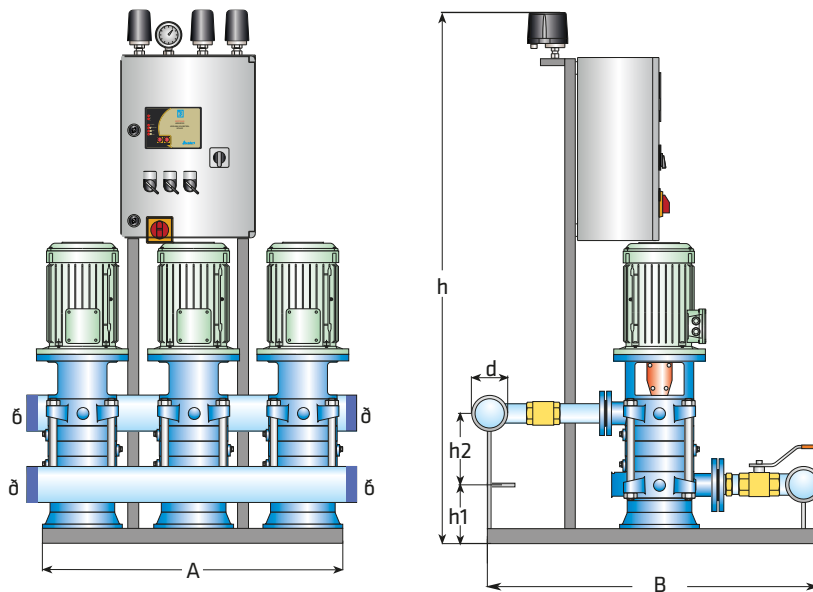

Tasarım No : D. 2